



Stainless steel 짐판



Waterproof(IP69k)



Rear Display

FW500 SERIES

Waterproof Scale

FW500 시리즈는 Stainless Steel의 큰 사이즈 짐판과 IP69k의 방수구조로 고온고압의 세척이 가능합니다. 또한 건전지와 충전지 사용으로 이동이 용이하며 저 전력 설계로 장시간 사용이 가능합니다. 사용환경으로는 수산시장, 식품가공, 급식소 등 수분이 많고 세척이 필요한 위생적인 환경에 적합합니다.



▲ Rear Display



▲ Large Tray



FW500 SERIES | Waterproof Scale



제품사양

Model	FW500-C			FW500-E		
최대표시(kg)	3/6	6/15	15/30	3/6	6/15	15/30
한눈의 값(kg)	1/2	2/5	5/10	1/2	2/5	5/10
외부분해도	1/3,000(Dual Interval)					
디스플레이 타입	LCD			LED		
표시부	5 자리(height 35mm)			6 자리(height 19mm)		
상태표시	안정, 영점, 용기, 무게단위(kg), 저 전압(BAT)					
키	영점, 용기, 홀드, 전원					
기능	홀드, 자동전원 꺼짐 기능					
사용전원	D size 건전지(1.5V x 4ea) 12V/1.5A 아답터			6V 충전지 12V/1.5A 아답터		
사용시간	망간 건전지: 약 1200시간 알카라인 건전지: 약 2500시간			충전지: 약 100시간		
사용온도(°C)	-10 ~ +40					
짐판크기(mm)	247(W) x 212(D)					
제품크기(mm)	266(W) x 303(D) x 109(H)					
제품무게(kg)	3.0			3.3		

제품특징

- IP69k (Waterproof 구조)
- 넓은 사이즈의 스테인레스 스틸 짐판
- 빠르고 정밀한 계량성능 (1/3,000 [Dual Interval])
- 자동 전원 꺼짐 기능
- 밝고 / 큰 디스플레이
- Rear Display

선택사양

- AC아답터 (FW500-C)
- Rear Display
- Large Tray ▶ 310(W) x 248(D)

IP69k 의 방수 구조

고온고압의 세척이 가능하며, 습기가 많은 곳에서 안정적인 사용이 가능합니다.



스테인레스 스틸의 넓은 짐판

스테인레스 스틸의 넓은 짐판으로 큰 계량물도 안정적 계량이 가능하며, 위생적인 환경에서의 사용이 적합합니다.



높은 정밀도와 빠른 계량 성능

1/3,000 Dual Interval의 높은 정밀도와 빠른 표시 및 안정속도로 높은 생산성을 가지고 있습니다.



경제적이고 편리한 기능

건전지와 충전지를 사용하며 저전력 회로 설계와 자동전원꺼짐 기능으로 경제적인 사용이 가능합니다.



제품크기

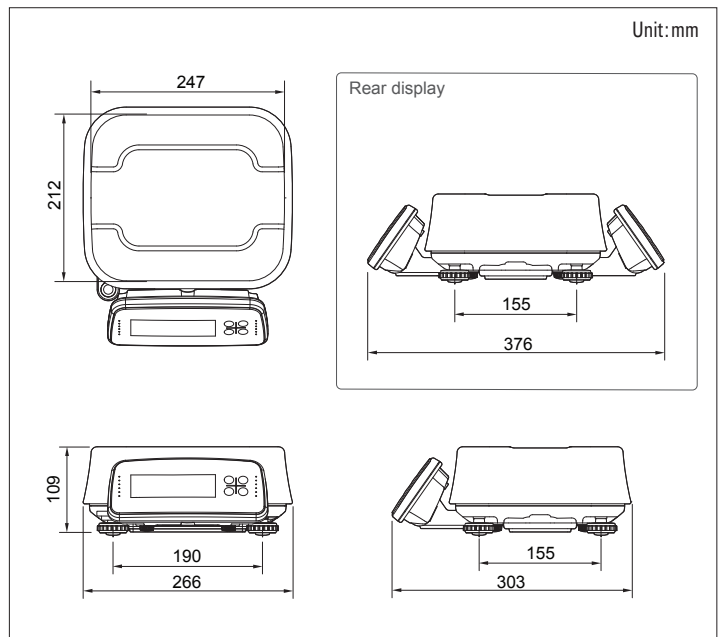

CAS

www.cas.co.kr

서울사무소_ 서울시 강동구 성내동 440-1 카스빌딩
TEL_ 02 2225 3500 FAX_ 02 475 4668/9

지방지점

인천 | 032 434 0281 대전 | 042 672 1016 광주 | 062 363 0262

전주 | 063 211 4661 순천 | 061 725 0262 대구 | 053 356 7111

울산 | 052 267 3626 부산 | 051 313 3626 마산 | 055 255 4371

영업소

수원 | 031 8015 4295 천안 | 041 621 1015 구미 | 053 476 6353

구로 | 02 6679 5567 마창 | 02 2281 8453

고객 서비스 지원 센터

1577-5578

수리 및 고장 접수